

FICHA TÉCNICA DE PRODUTO

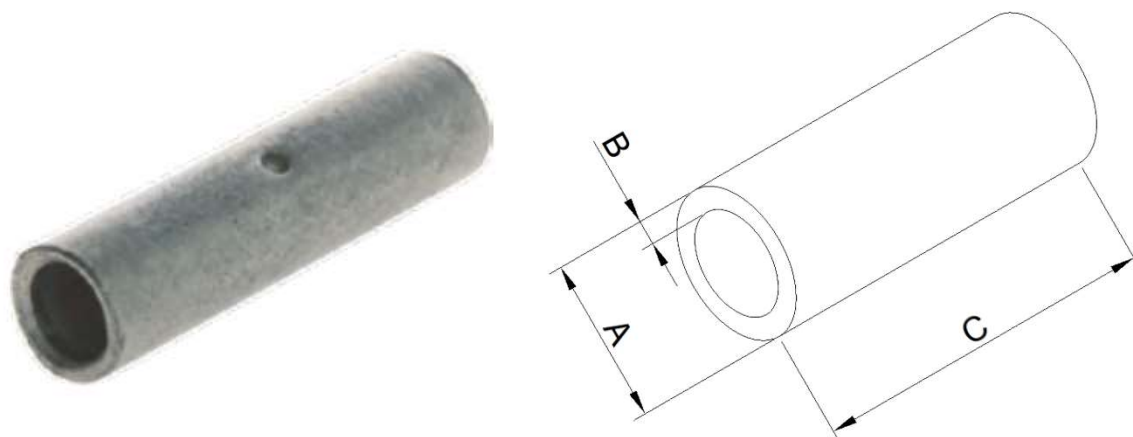

Produto:

Luva de Compressão para cabo de 35mm²

Código:

TEL-5183

Descritivo Técnico:

Medidas:

- A: 10,5 mm
- B: 02,3 mm
- C: 45,0 mm

Utilização:

As Luvas de Compressão são utilizadas para realizar conexões por compressão entre condutores elétricos redondos em geral. A mesma possui alta condutibilidade elétrica e resistência à corrosão.

Peso: 0,010 KG

Norma:

NBR 5419:2015-3.
NBR 5410.

FICHA TÉCNICA DE PRODUTO

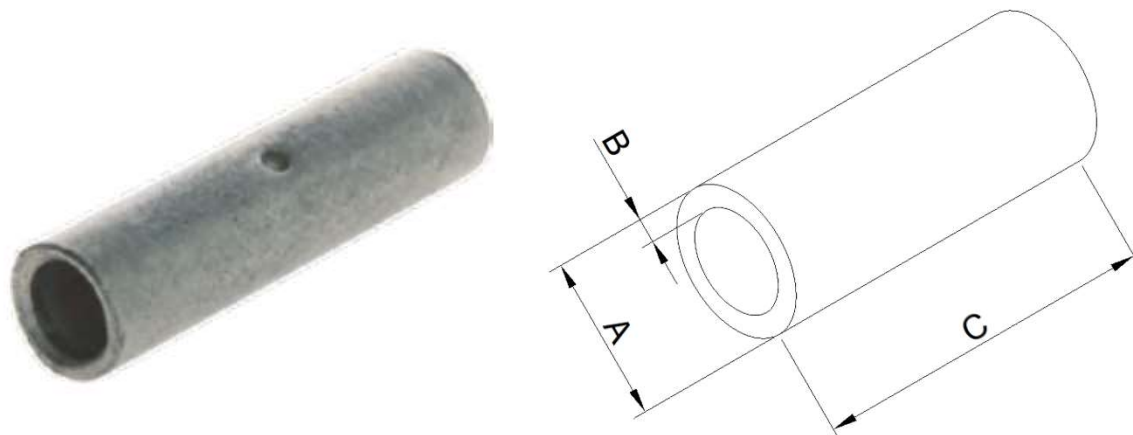

Produto:

Luva de Compressão Estanhado para Cabo de 50mm²

Código:

TEL-5185

Descritivo Técnico:

Medidas:

- A: 12,5 mm
- B: 02,7 mm
- C: 50,0mm

Utilização:

As Luvas de Compressão são utilizadas para realizar conexões por compressão entre condutores elétricos redondos em geral. A mesma possui alta condutibilidade elétrica e resistência à corrosão.

Peso: 0,020 KG

Norma:

NBR 5419:2015-3
NBR 5410

FICHA TÉCNICA DE PRODUTO

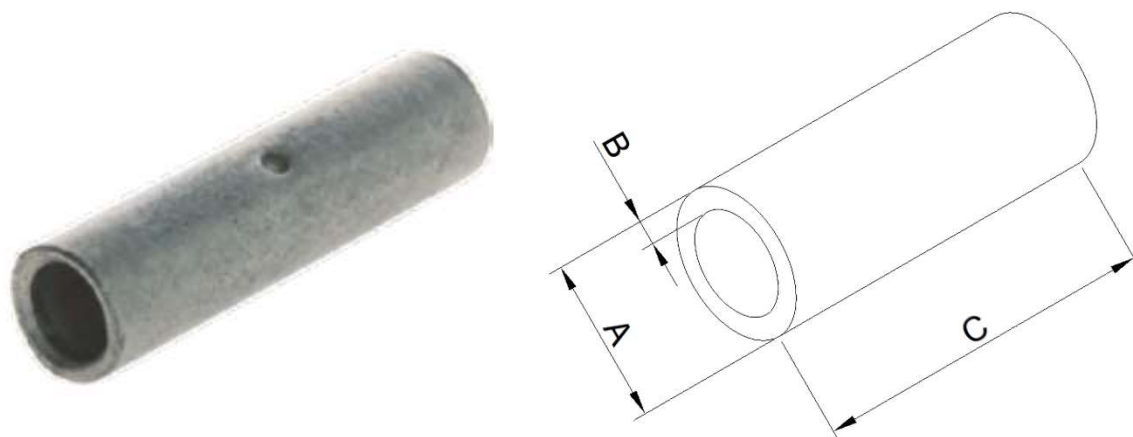

Produto:

Luva de Compressão para cabo de 70mm²

Código:

TEL-5187

Descritivo Técnico:

Medidas:

- A: 14,5 mm
- B: 03,0 mm
- C: 55,0 mm

Utilização:

As Luvas de Compressão são utilizadas para realizar conexões por compressão entre condutores elétricos redondos em geral. A mesma possui alta condutibilidade elétrica e resistência à corrosão.

Peso: 0,027 KG

Norma:

NBR 5419:2015-3
NBR 5410