

FICHA TÉCNICA DE PRODUTO

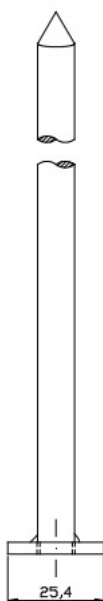
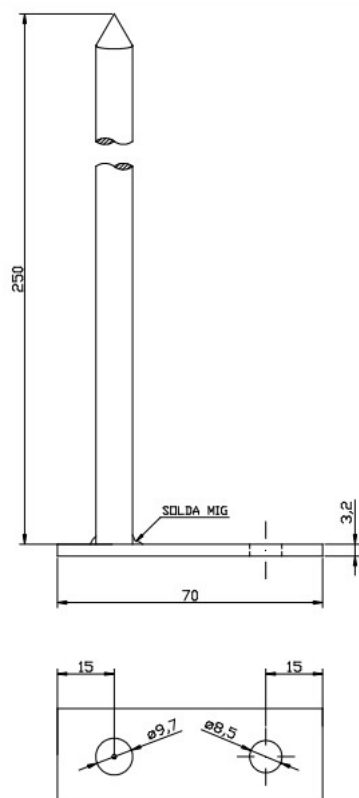

Produto:

Minicaptor Galvanizado a Fogo DN10mm H=250mm Horizontal

Código:

TEL-2044

Descritivo Técnico:

Minicaptor em aço galvanizado a fogo, diâmetro nominal de 10mm e altura H=250mm. Fixação horizontal através de 1 furos de Ø8,5mm. Não possui bandeira.

Utilização:

Minicaptadores são utilizados para realizar a captação do SPDA, impedindo que o raio atinja e danifique a estrutura. Devem ser interligados aos demais componentes da captação. Veja detalhes em www.tel.com.br

Peso: (0,188 +/- 0,008) Kg

Norma:

NBR 5419:2015-3

FICHA TÉCNICA DE PRODUTO

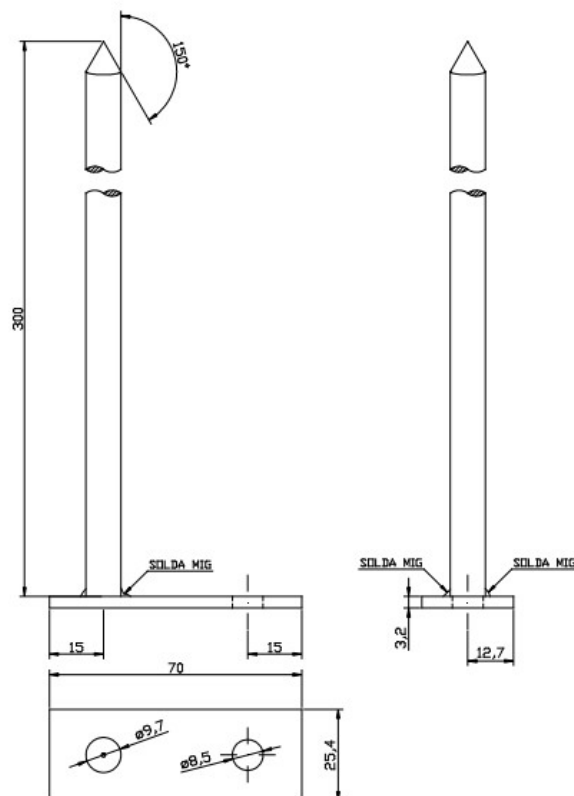

Produto:

Minicaptor Galvanizado a Fogo DN10mm H=300mm Horizontal

Código:

TEL-2041

Descritivo Técnico:

Minicaptor em aço galvanizado a fogo, diâmetro nominal de 10mm e altura H=300mm. Fixação horizontal através de 1 furos de Ø8,5mm. Não possui bandeira.

Utilização:

Minicaptadores são utilizados para realizar a captação do SPDA, impedindo que o raio atinja e danifique a estrutura. Devem ser interligados aos demais componentes da captação. Veja detalhes em www.tel.com.br

Peso: (0,217 +/- 0,009) Kg

Norma:

NBR 5419:2015-3

FICHA TÉCNICA DE PRODUTO

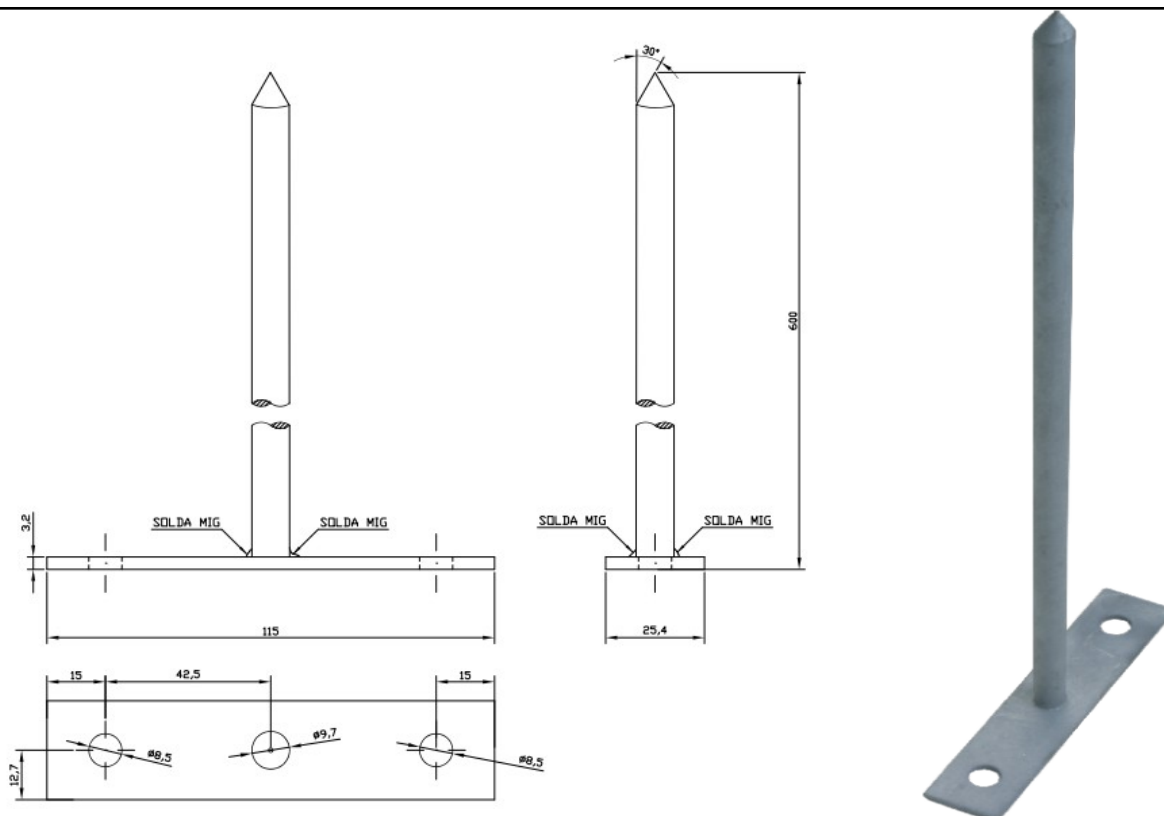

Produto:

Minicaptor Galvanizado a Fogo DN10mm H=600mm Horizontal

Código:

TEL-2056

Descritivo Técnico:

Minicaptor em aço galvanizado a fogo, diâmetro nominal de 10mm e altura H=600mm. Fixação horizontal através de 2 furos de Ø8,5mm. Não possui bandeira.

Utilização:

Minicaptadores são utilizados para realizar a captação do SPDA, impedindo que o raio atinja e danifique a estrutura. Devem ser interligados aos demais componentes da captação. Veja detalhes em www.tel.com.br

Peso: (0,42 +/- 0,01) Kg

Norma:

NBR 5419:2015-3